

Лоток для крепления ноутбука
на крепление стандарта VESA: 100 x 100 мм

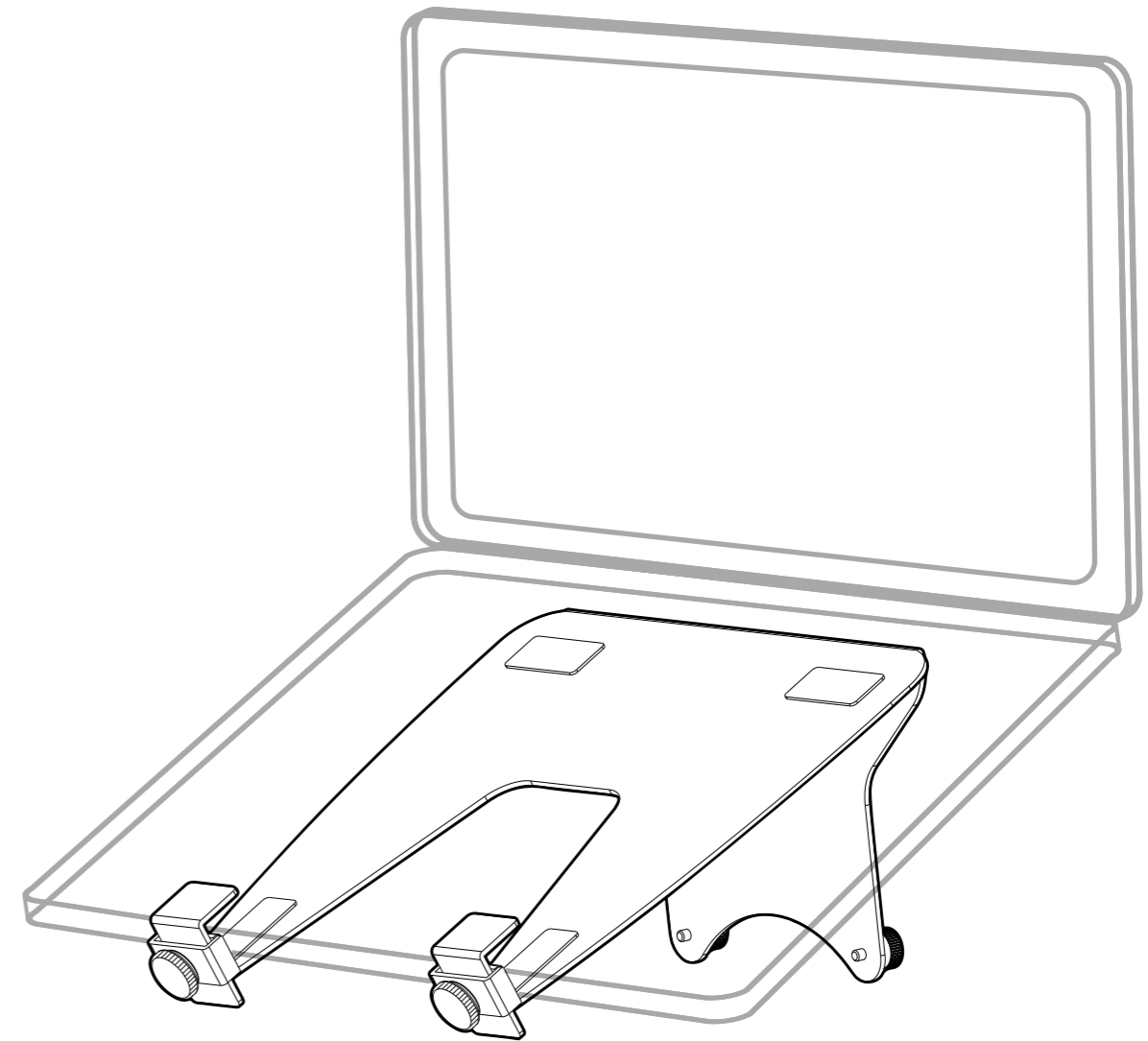

ARTKRON

ART-NT-193

Предупреждения по технике безопасности

1. Не превышайте номинальную нагрузку, в противном случае ноутбук может быть поврежден или это может привести к травмам персонала.

2. Пожалуйста, обязательно выполните установку в соответствии с инструкциями. Неправильная установка может привести к повреждению изделия или травмам персонала.

3. Пожалуйста, используйте наши конфигурационные принадлежности для установки, в противном случае изделие может быть повреждено.

4. Убедитесь, что стол выдерживает вес оборудования и всех принадлежностей.

5. Данное изделие содержит мелкие детали. Проглатывание может привести к серьезным травмам, пожалуйста, храните его в недоступном для детей месте.

6. Не устанавливайте ноутбук до тех пор, пока не будет установлен arm.

7. Перед регулировкой кронштейна, пожалуйста, убедитесь, надежно ли закреплен ноутбук.

8. Данное изделие предназначено только для использования внутри помещений, использование на открытом воздухе может привести к повреждению изделия

Комплектация:

Убедитесь, что в упаковке содержатся следующие детали:

A

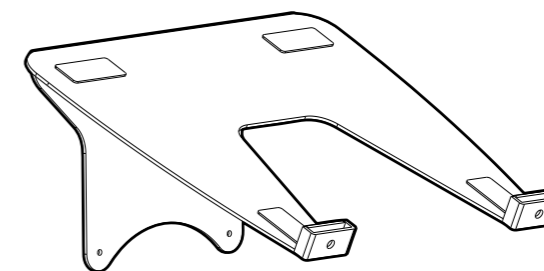

x 1

B



x 4

C

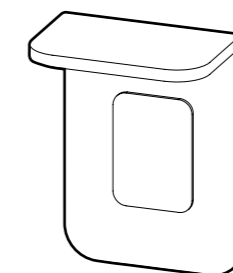

x 2

D

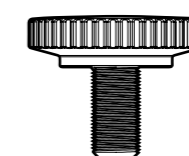

x 2

ШАГ-1 Прикрепите лоток для ноутбука

Прикрепите А к монтажной пластине с помощью .
Затяните ручки В вручную.

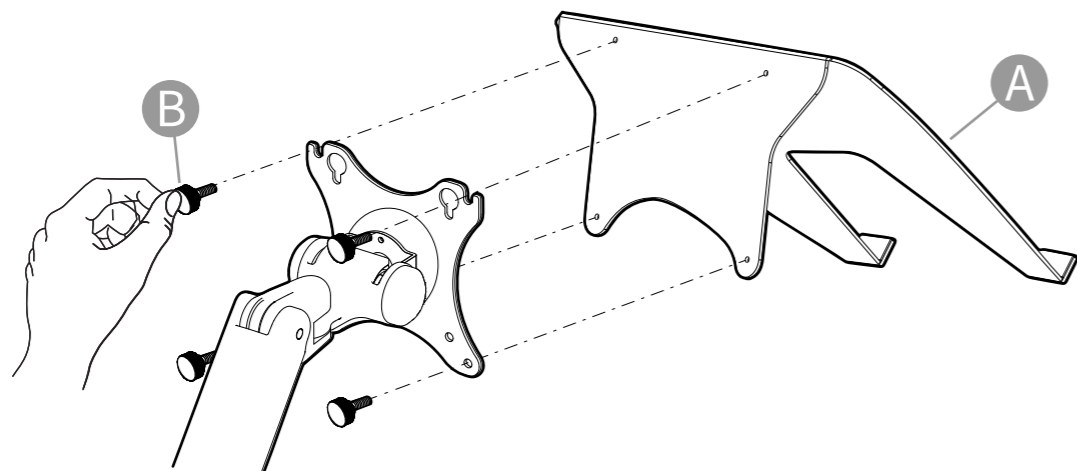

ШАГ-2 Прикрепите уголки к лотку

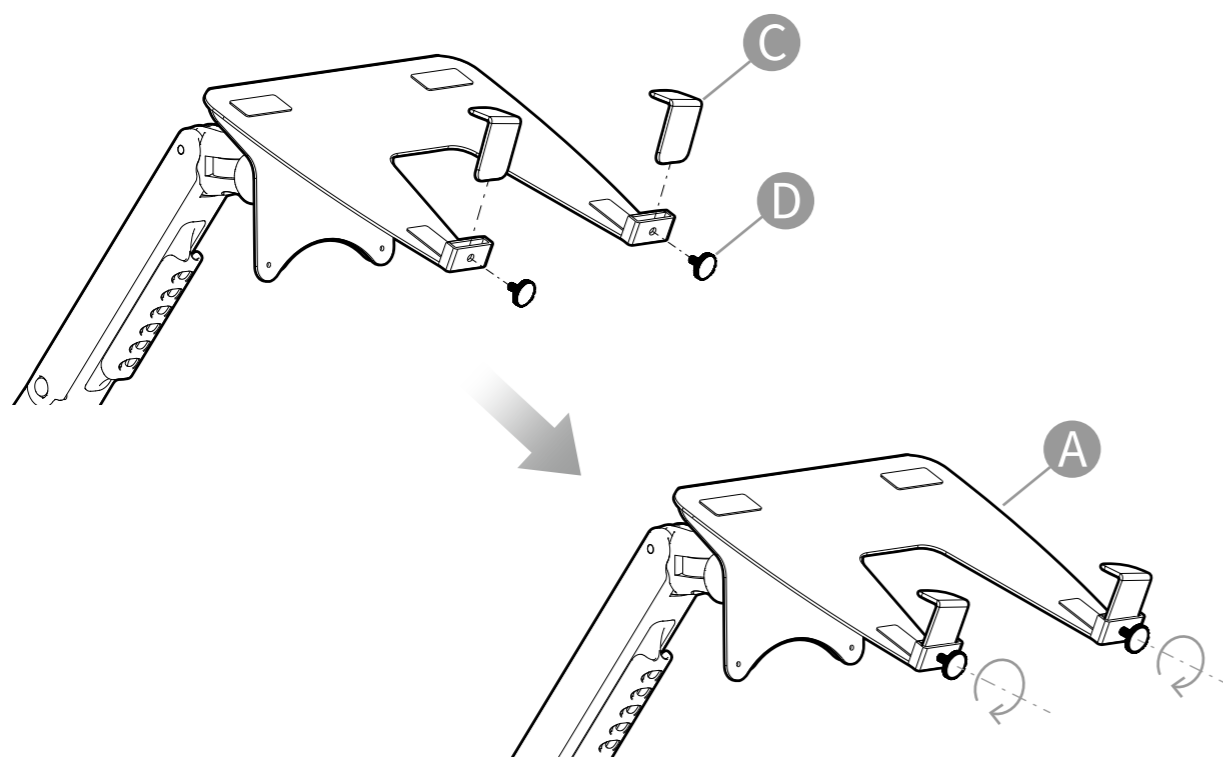

ШАГ-3 Установите ноутбук на подставку

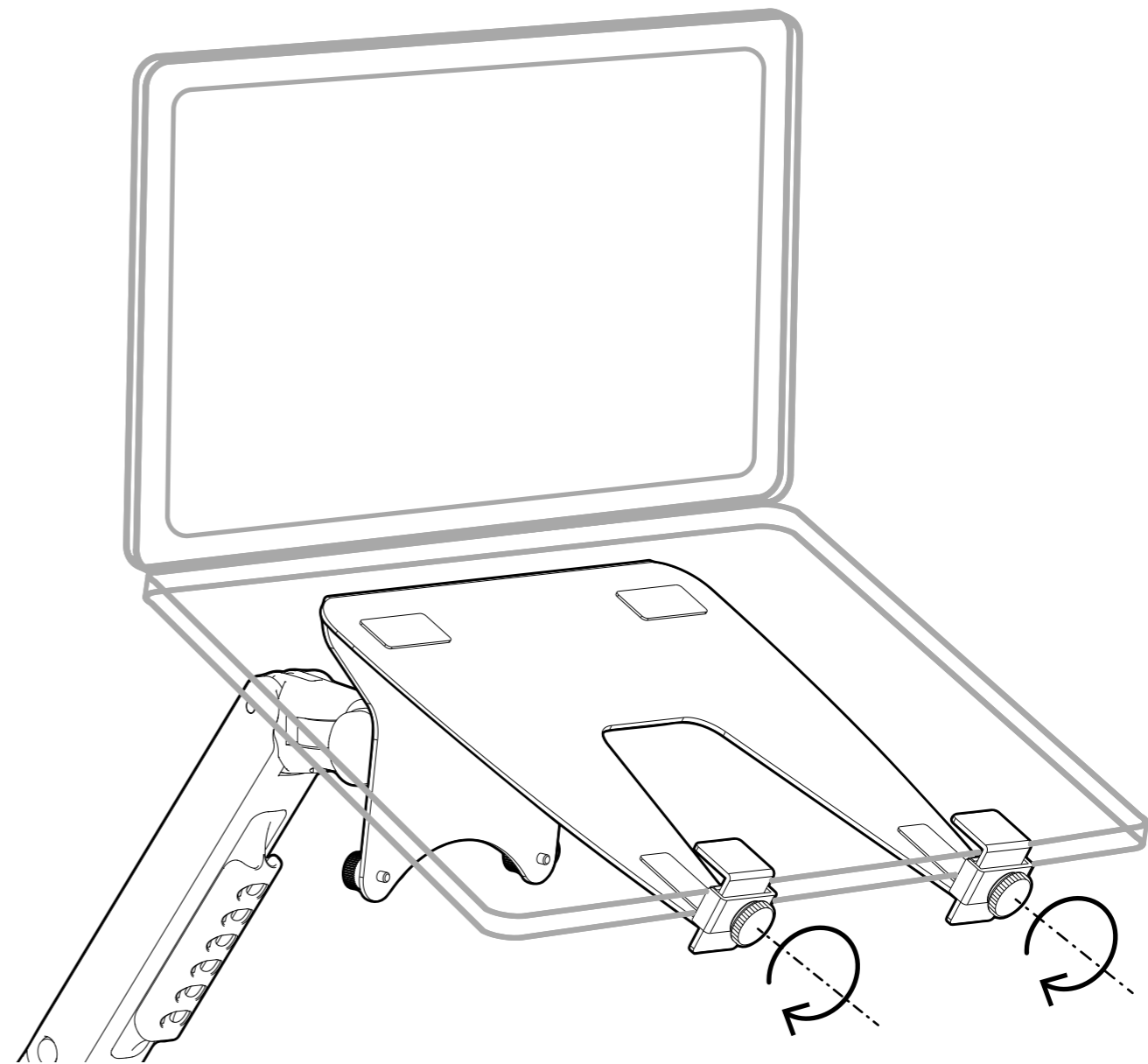

Затем затяните, чтобы зафиксировать.
Ваш ноутбук должен плотно прилегать к ножкам лотка для ноутбука.

ШАГ-4

Отрегулируйте жесткость пружины под напряжение Вашей руки

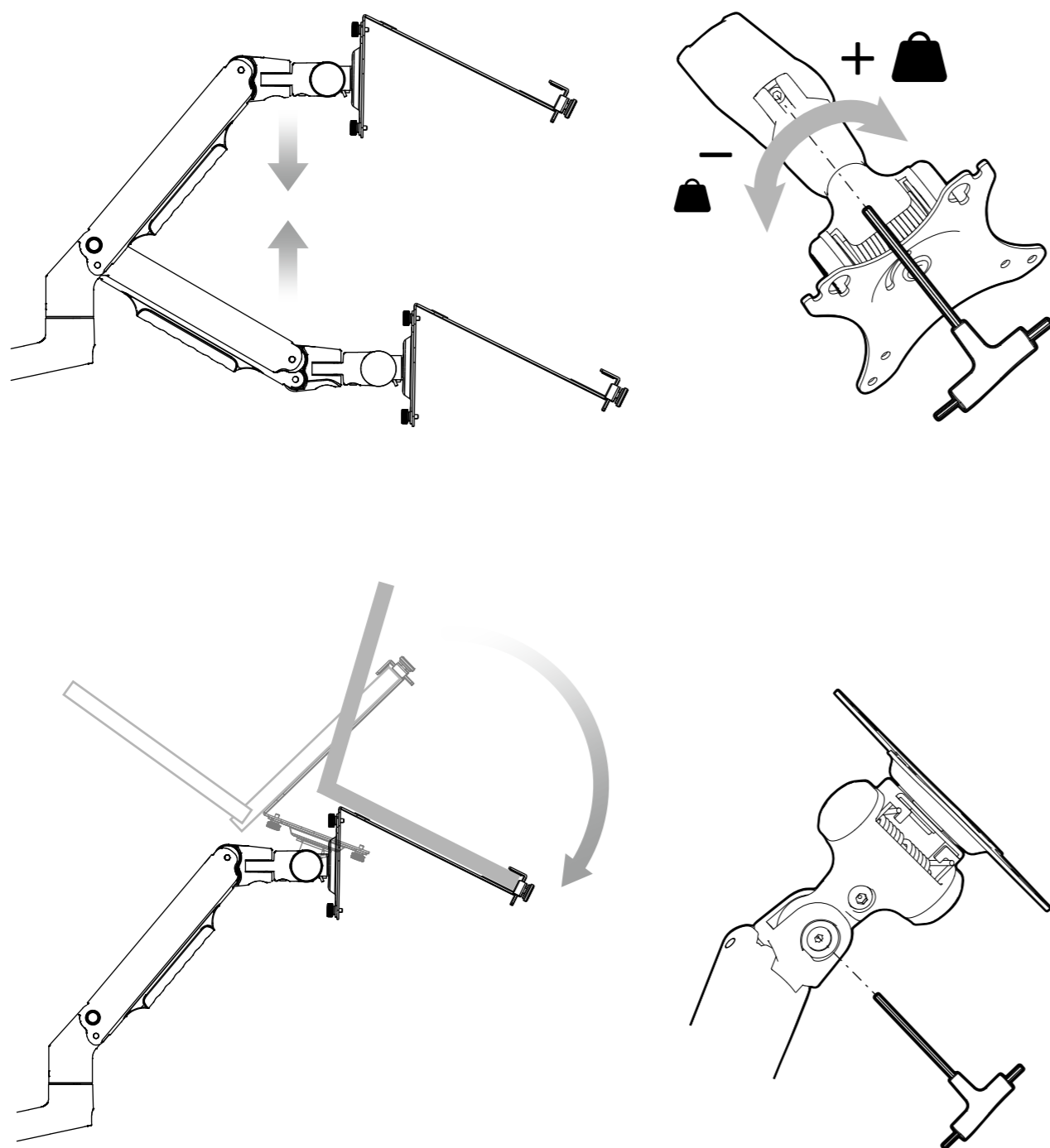

Отрегулируйте жесткость кронштейна ARTKRON при помощи шестигранника. Вы можете регулировать вертикаль, наклон и натяжение рычага таким образом, чтобы ноутбук оставался на месте при перемещении. Нагрузка не менее 2 кг.

Удобно работать и сидя и стоя. Поднимите ноутбук на удобную высоту, работайте с комфортом, берегите своё здоровье!

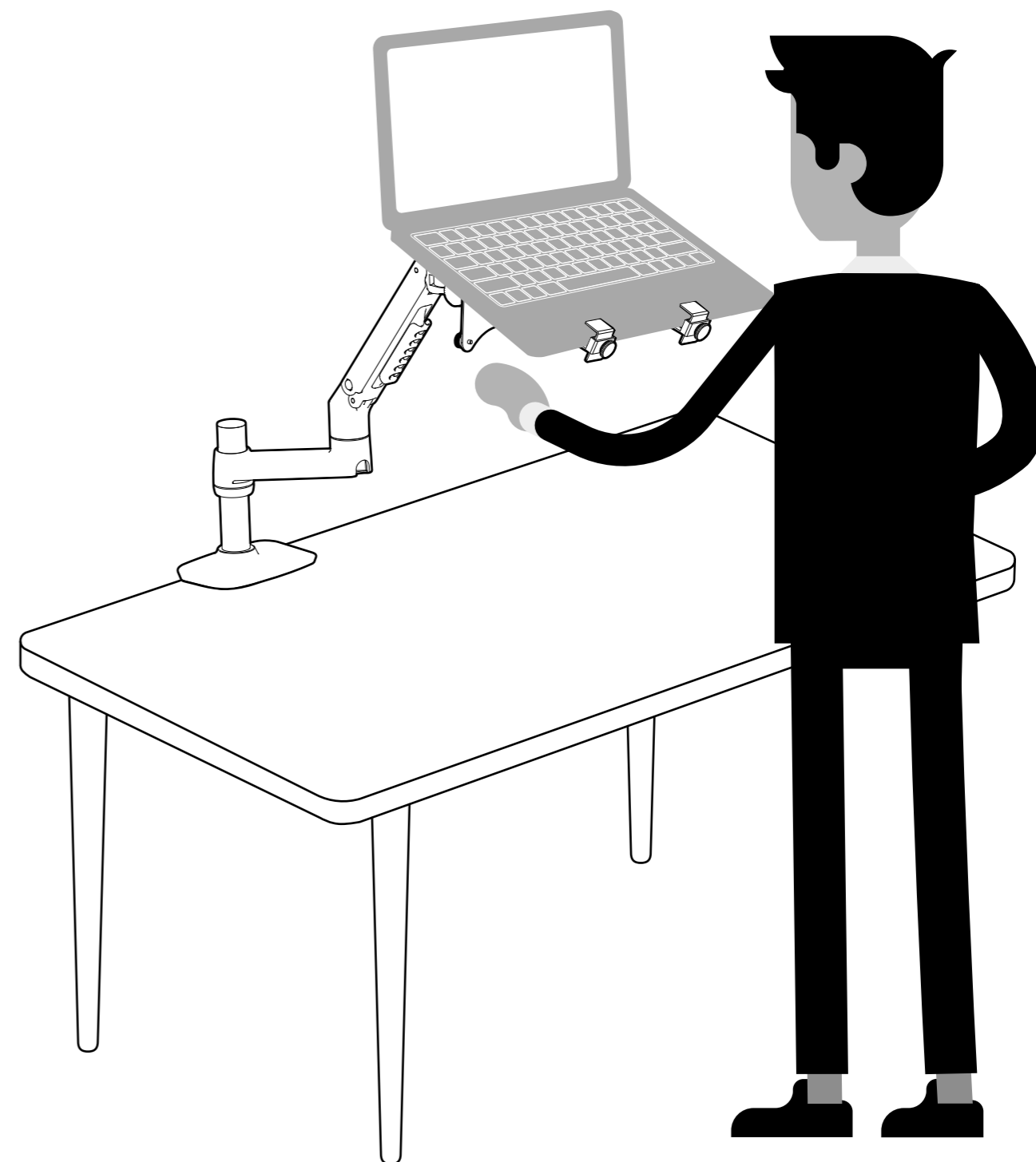

Ведите здоровый образ жизни. Вы это заслуживаете!